

INSTRUCCIONES DE MONTAJE

- 1.- Identificar correctamente las piezas, antes de extraerlas de las planchas de madera, según la numeración de las instrucciones de montaje.
- 2.- Desprender las piezas de las planchas 2-13 mediante un cutter. Lijar las piezas, con papel fino, para eliminar el repelo de las piezas.
- 3.- Encolar las diferentes partes de la estructura (piezas 2-13) con la cola suministrada (cola blanca de madera). Se recomienda el uso de masilla para madera para unificar juntas e irregularidades superficiales.
- 4.- Pintar los cuerpos vistos de la estructura con pintura acrílica al agua color blanco mate. Pegar el conjunto montado y pintado de la estructura sobre la pieza 1.
- 5.- Recubrir el cuerpo formado por las piezas 6-8 mediante las piezas cerámicas A: pegar con la cola suministrada las piezas empezando por un ángulo de la construcción y aplicándolas de forma espontánea para construir las paredes, sin previas selecciones por tamaño (grandes y pequeñas indistintamente, tan solo procurando que las hiladas sean de la misma altura). Las piezas pueden ajustarse con cualquier lija unas a otras para ocupar el espacio o la posición necesarios.
- 6.- Encolar piezas B y fragmentos de éstas en los bajos y esquinas de la construcción, y alrededor de puertas y ventanas. Romper las piezas por la mitad aproximadamente para conseguir distintos tamaños y poder alternarlos sucesivamente. Se recomienda pintar este tipo de piezas con pintura acrílica al agua color gris mate.
- 7.- Cortar los listones F según las medidas correspondientes a su lugar de ubicación y encolarlos sobre las fachadas. Usar un cutter o tijeras para los cortes. Se recomienda pintar este tipo de piezas con pintura o tinte acrílico al agua color marrón mate.
- 8.- Desprender las piezas de las planchas 14-19 mediante un cutter. Lijar las piezas, con papel fino, para eliminar el repelo de las piezas.
- 9.- Encolar las piezas C a modo de tejas sobre las pendientes de los tejados. Antes de pegarlas, presentarlas de modo que queden solapadas unas a otras 1 mm. aproximadamente, de lo contrario: faltarían piezas para la terminación. Ajustar, con la lija, aquellas piezas que ocupen posiciones comprometidas: vértices, ángulos... Se recomienda pintar este tipo de piezas con pintura acrílica al agua color rojizo mate.
- 10.- Cortar pequeños fragmentos de listón D y encolarlos bajo el voladizo de los tejados 14-15 y 18-19 a modo de vigas traveseras. Usar un cutter para los cortes. Se recomienda pintar este tipo de piezas con pintura o tinte acrílico al agua color marrón mate.
- 11.- Cortar y encolar el listón E en las zonas de puertas y ventanas. Se recomienda pintar este tipo de piezas con pintura o tinte acrílico al agua color marrón mate.
- 12.- Encolar los faroles I sobre la fachada principal. Se recomienda pintar el interior de este tipo de piezas con pintura acrílica al agua color blanco y negro mate.
- 13.- Adaptar el listón G a la pendiente del tejado para luego encolarlo perpendicularmente a modo de chimenea. Pintarlo como la estructura de la construcción y coronarlo con las piezas A y C. Usar la plantilla impresa de la hoja de numeración de la estructura casa para cortar la inclinación de la chimenea.
- 14.- Pintar y encolar el árbol H, y adornarlo con el musgo suministrado L. Pintar la base con una fina capa de la cola suministrada y esparcir cuidadosamente la arena J sobre la zona del camino. Repetir la operación con el flock K sobre el resto de la superficie. Encolar porciones de musgo L a modo de arbustos.

DESCRIPCION PIEZAS:

- A- Cerámica muros, paredes, bancos y remates tejados
- B- Cerámica bajos y esquinas casa, ventanas y sobres bancos
- C- Tejas
- D- Vigas tejados (Listón de 5x5 mm)
- E- Puertas, ventanas y sobres bancos (Listón de 2x5 mm)
- F- Decoración fachadas (Listón de 0,6x5 mm)
- G- Chimenea (Listón de 15x15 mm)
- H- Arbol
- I- Faroles
- J- Arena
- K- Flokado
- L- Musgo

Estructura casa

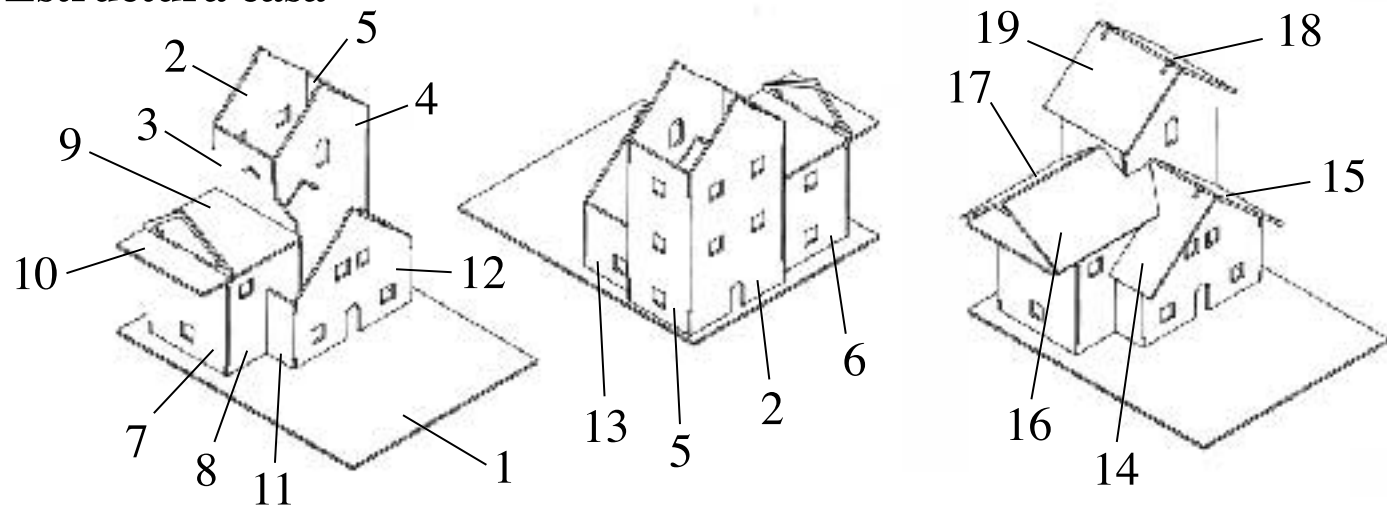

Vielha

Ref. 40958

